

Manuel d'utilisation

TABLE DES MATIÈRES

	PAGE
À PROPOS DE LA SÉCURITÉ	2
GÉNÉRALITÉS.....	2
FCC	5
TÉLÉCOMMANDE SANS FIL	6
AFFICHAGE SUR LE MODULE INTÉRIEUR	11
CARACTÉRISTIQUES SUPPLÉMENTAIRES	12
ENTRETIEN ET MAINTENANCE	13
DÉPANNAGE.....	15
CODES D'ERREUR	18



Figure 1 – Capacités 6 000 à 36 000

REMARQUE POUR LE PROPRIÉTAIRE DE L'ÉQUIPEMENT :

Veillez lire attentivement ce manuel d'utilisation avant d'installer et d'utiliser l'appareil et conservez-le pour référence future. Pour plus de commodité, veuillez noter les numéros de modèle et de série de votre nouvel équipement dans les espaces prévus à cette fin. Ces renseignements, ainsi que les données d'installation et les coordonnées du distributeur, seront utiles si votre système requiert une réparation ou de la maintenance.

INFORMATION SUR L'APPAREIL

Numéro de modèle : _____

Numéro de série : _____

INFORMATION D'INSTALLATION

Date d'installation : _____

COORDONNÉES DU DISTRIBUTEUR

Nom de l'entreprise : _____

Adresse : _____

Numéro de téléphone : _____

Nom du technicien : _____

À PROPOS DE LA SÉCURITÉ





Chaque fois que vous voyez le symbole  dans les manuels, dans les instructions et sur l'appareil, cela indique qu'il y a un risque de blessures. Il existe trois niveaux de précaution :

1. Le mot **DANGER** indique les plus graves dangers qui provoqueront des blessures graves ou la mort.
2. Le terme **AVERTISSEMENT** indique un danger qui pourrait entraîner des blessures corporelles ou la mort.
3. Le terme **MISE EN GARDE** est utilisé pour identifier des pratiques dangereuses pouvant entraîner des blessures superficielles ou des dommages matériels.

Le mot **REMARQUE** met en évidence des suggestions qui permettront d'améliorer l'installation, la fiabilité ou le fonctionnement.

Les symboles suivants peuvent se trouver sur l'appareil.

Description des symboles affichés sur le module intérieur ou extérieur

	AVERTISSEMENT	Ce symbole indique que cet appareil a utilisé un fluide frigorigène inflammable. Il y a un risque d'incendie si le fluide frigorigène fuit et est exposé à une source d'inflammation externe.
	MISE EN GARDE	Ce symbole indique que le manuel d'utilisation doit être lu attentivement.
	MISE EN GARDE	Ce symbole indique qu'un personnel d'entretien doit manipuler cet appareil en se référant au manuel d'installation.
	MISE EN GARDE	Ce symbole indique que des informations sont disponibles, par exemple le manuel d'utilisation ou le manuel d'installation.

AVERTISSEMENT

RISQUE DE BLESSURES ET DE DÉGÂTS MATÉRIELS

Pour un rendement, une fiabilité et une sécurité continus, les seuls accessoires et pièces de rechange approuvés sont ceux indiqués par le fabricant de l'équipement. L'utilisation de pièces et d'accessoires non approuvés par le fabricant pourrait annuler la garantie limitée de l'équipement et entraîner un risque d'incendie, une défaillance de l'équipement ou une panne.

Veillez consulter les instructions du fabricant et les catalogues de pièces de rechange disponibles auprès de votre fournisseur d'équipement.

R-454B



Groupe de sécurité
sur les frigorigènes
A2L

R-454B

AVERTISSEMENT – Risque d'incendie causé par le frigorigène inflammable utilisé. Suivez attentivement les directives de manutention conformément aux réglementations nationales

REMARQUE : Risque d'incendie. Frigorigène inflammable utilisé. Doit uniquement être réparé par du personnel d'entretien formé. Ne percez pas les conduites de frigorigène.

AVERTISSEMENT

RISQUE DE BLESSURES, DE MORT OU DE DOMMAGES MATÉRIELS

Le non-respect de cet avertissement pourrait provoquer des dommages matériels ou causer des blessures graves, voire la mort. Une mauvaise installation, de mauvais réglages, des modifications inappropriées, un mauvais entretien, une réparation hasardeuse ou une mauvaise utilisation peuvent provoquer une explosion, un incendie, une électrocution ou d'autres conditions pouvant causer des blessures ou des dommages matériels. Communiquez avec un installateur qualifié, un atelier de réparation, le distributeur ou la succursale pour obtenir des renseignements ou de l'aide. L'installateur qualifié ou l'entreprise de service doit impérativement utiliser des trousseaux et des accessoires autorisés par l'usine pour apporter des modifications au produit. Avant d'utiliser votre nouveau climatiseur, lisez et respectez toutes les instructions et les avertissements, y compris les étiquettes attachées à l'appareil ou expédiées avec celui-ci.

AVERTISSEMENT

Cet appareil n'est pas destiné à être utilisé par des personnes (y compris des enfants) qui ont des capacités physiques, sensorielles ou mentales réduites ou qui n'ont pas l'expérience et les connaissances nécessaires, à moins qu'elles ne soient supervisées ou qu'elles aient reçu les directives d'utilisation de l'appareil par une personne responsable de leur sécurité. Les enfants doivent être supervisés pour s'assurer qu'ils ne jouent pas avec l'appareil.

AVERTISSEMENT

POUR LES FRIGORIGÈNES INFLAMMABLES

N'utilisez pas de moyens pour accélérer le processus de dégivrage ou effectuer le nettoyage, à l'exception de ceux recommandés par le fabricant. L'appareil doit être entreposé dans une pièce sans source d'inflammation en fonctionnement continu (par exemple : des flammes nues, un appareil à gaz en marche ou un appareil de chauffage électrique en marche).

Ne percez pas et ne brûlez pas l'appareil.

Sachez que les frigorigènes peuvent être inodores.

GÉNÉRALITÉS

Le module intérieur offre un confort optimal et silencieux. En plus de la climatisation et du chauffage, le module intérieur, associé à un appareil de condensation extérieur, filtre et déshumidifie l'air d'une pièce pour offrir un confort optimal.

IMPORTANT : Le module intérieur doit être installé seulement par du personnel autorisé, au moyen de tuyaux et d'accessoires approuvés. Si vous avez besoin d'une assistance technique, d'un entretien ou de réparations, communiquez avec l'installateur. Le module intérieur peut être configuré et géré à partir de la télécommande (fournie). Si vous égarez la télécommande, vous pouvez gérer le système à partir du réglage Auto de l'appareil.

Modes de fonctionnement :

Le module intérieur offre cinq modes de fonctionnement :

- **FAN Only (VENTILATION seulement)**
- **AUTO**
- **HEATING (CHAUFFAGE) [modèles avec thermopompe seulement]**
- **COOLING (CLIMATISATION)**
- **DEHUMIDIFICATION (DÉSHUMIDIFICATION)**

FAN Only (VENTILATION seulement)

En mode **FAN Only (VENTILATION seulement)**, le système filtre et fait circuler l'air de la pièce sans en changer la température.

AUTO

En mode **AUTO**, le système refroidit ou réchauffe automatiquement la pièce en fonction du point de consigne sélectionné par l'utilisateur.

REMARQUE : Il est recommandé d'utiliser le mode AUTO

UNIQUEMENT dans les applications monozones. L'utilisation du mode AUTO CHANGEOVER (BASCULEMENT AUTO) dans les applications multizones peut mettre un module intérieur en mode STANDBY (VEILLE) (indiqué par deux tirets [--] sur l'affichage), ce qui l'éteint jusqu'à ce que tous les modules intérieurs soient au même mode (COOL [CLIMATISATION] ou HEAT [CHAUFFAGE]). Le mode HEAT (CHAUFFAGE) est le mode prioritaire du système. Les modes HEATING (CHAUFFAGE) et COOLING (CLIMATISATION) ne peuvent pas fonctionner simultanément.

HEAT (CHAUFFAGE) [modèles avec thermopompe seulement]

En mode **HEATING (CHAUFFAGE)**, le système réchauffe et filtre l'air de la pièce.

COOLING (CLIMATISATION)

En mode **COOLING (CLIMATISATION)**, le système refroidit, déshumidifie et filtre l'air de la pièce.

DRY (DÉSHUMIDIFICATION)

En mode **DRY (DÉSHUMIDIFICATION)**, le système déshumidifie, filtre et refroidit légèrement l'air de la pièce. Ce mode privilégie la déshumidification de l'air, mais il ne remplace pas un déshumidificateur.

Télécommande sans fil

La télécommande transmet les commandes de configuration et de fonctionnement du système. La télécommande est dotée d'un panneau d'affichage qui indique l'état actuel du système. La télécommande peut être fixée sur une surface lorsqu'elle est utilisée avec le support de montage fourni.

Télécommande câblée (en option)

Reportez-vous au manuel de la télécommande câblée.

Interface de 24 V (en option)

Permet de commander le système sans conduit à l'aide d'un thermostat fabriqué par un tiers.

1. Installation (à un endroit où les conduites de frigorigène sont autorisées)

Toute personne qui travaille sur un circuit de frigorigène ou qui l'ouvre doit détenir un certificat valide d'une autorité d'évaluation agréée par l'industrie, qui autorise son aptitude à manipuler les frigorigènes en toute sécurité, conformément à une spécification d'évaluation reconnue par l'industrie.

L'entretien et les réparations nécessitant l'aide d'autres personnes qualifiées doivent être effectués sous la supervision d'une personne compétente pour l'utilisation de frigorigènes inflammables.

L'installation de conduites doit être minimale.

La tuyauterie doit être protégée contre les dommages physiques. Les conduites de frigorigène doivent être conformes aux règlements nationaux sur les gaz. Les raccords mécaniques doivent être accessibles aux fins d'entretien.

Faites attention à ce qu'aucun corps étranger (huile, eau, etc.) ne puisse pénétrer dans la tuyauterie. Lors de l'entreposage de la tuyauterie, scellez fermement l'ouverture en pinçant, en collant, etc. Les procédures de travail qui touchent aux dispositifs de sécurité ne doivent être effectuées que par des personnes compétentes. Le module doit être entreposé dans un endroit bien ventilé où la taille de la pièce correspond à la superficie de la pièce prévue pour son utilisation.

Les joints doivent être testés avec un équipement de détection ayant une capacité de 5 g (1/8 oz) par an de frigorigène ou mieux, avec l'équipement à l'arrêt et en fonctionnement ou sous une pression correspondant au minimum à ces conditions d'arrêt ou de fonctionnement après l'installation. Dans les cas où une ventilation mécanique est nécessaire, les ouvertures de ventilation doivent être dégagées.

SYSTÈME DE DÉTECTION DES FUITES installé. L'appareil doit être sous tension, sauf pour l'entretien. Pour l'appareil avec capteur de frigorigène, lorsque le capteur de frigorigène détecte une fuite de frigorigène, le module intérieur affiche un code d'erreur et émet un son de bourdonnement, le compresseur de l'unité extérieure s'arrête immédiatement et le ventilateur intérieur se met en marche. La durée de vie du capteur de frigorigène est de 15 ans. Lorsque le capteur de frigorigène ne fonctionne pas correctement, le module intérieur affiche le code d'erreur **FHCC**. **Reportez-vous au tableau des codes d'erreur dans le manuel d'entretien de l'appareil pour plus de détails.** Le capteur de frigorigène ne peut pas être réparé et ne peut être remplacé que par le fabricant. Il ne doit être remplacé que par le capteur spécifié par le fabricant.

2. Étant donné qu'un FRIGORIGÈNE INFLAMMABLE est utilisé, les exigences relatives à l'espace d'installation du module et/ou à la ventilation dépendent des éléments suivants :

- la charge de frigorigène utilisée dans le module;
- le lieu d'installation;
- le type de ventilation de l'emplacement ou du module.
- Le matériel de tuyauterie, l'acheminement des tuyaux et l'installation doivent inclure une protection contre les dommages physiques lors de l'utilisation et de l'entretien, et être conforme aux normes et aux codes nationaux et locaux, comme la norme 15 de l'ASHRAE, le Uniform Mechanical Code de l'IAPMO, le Code international de la mécanique de l'ICC ou la norme CSA B52, Tous les raccords doivent être accessibles à des fins d'inspection avant d'être couverts ou fermés.
- Les dispositifs de protection, la tuyauterie et les raccords doivent être protégés autant que possible contre les effets néfastes de l'environnement; par exemple, le risque que l'eau s'accumule et gèle dans les tuyaux d'écoulement ou l'accumulation de saleté et de débris;
- La tuyauterie des systèmes de réfrigération doit être conçue et installée de manière à limiter au maximum les risques de choc hydraulique qui pourraient endommager le système;
- Les tuyaux et les composants en acier doivent être protégés contre la corrosion au moyen d'un revêtement antirouille avant l'application de toute isolation;
- Des précautions doivent être prises pour éviter les vibrations ou les pulsations excessives;
- La superficie minimale de la pièce doit être mentionnée sous la forme d'une table ou d'un seul chiffre sans référence à une formule;

- Une fois la tuyauterie raccordée pour les systèmes biblocs, la tuyauterie installée doit être soumise à un essai de pression avec un gaz inerte, puis soumise à un essai sous vide avant la charge du frigorigène, conformément aux exigences suivantes :

- La pression d'essai d'azote requise est de 500 lb/po².
- La pression d'essai après l'élimination de la source de pression doit être maintenue pendant au moins 1 heure sans diminution de la pression indiquée par le manomètre d'essai, avec une résolution de manomètre d'essai ne dépassant pas 5 % de la pression d'essai.
- Pendant l'essai de perte de pression, après avoir atteint un niveau de vide spécifié dans le manuel ou inférieur, le système de réfrigération doit être isolé de la pompe à vide. La pression ne doit pas dépasser 1 500 microns dans un délai de 10 minutes. Le niveau de pression sous vide doit être précisé dans le manuel et correspondre au moins de 500 microns ou de la valeur requise pour satisfaire aux normes et aux codes nationaux et locaux, ce qui peut varier selon qu'il s'agit de bâtiments résidentiels, commerciaux ou industriels.

- Les joints de frigorigène fabriqués sur site et installés à l'intérieur doivent être soumis à des essais d'étanchéité, conformément aux exigences suivantes : la méthode d'essai doit avoir une sensibilité de 5 g (1/8 oz) par année de frigorigène ou plus, sous une pression d'au moins 125 % de la pression maximale admissible. Aucune fuite ne doit être détectée.

3. Qualification des travailleurs

Toute opération de maintenance, d'entretien et de réparation doit être effectuée par du personnel qualifié et autorisé. Toute procédure de travail ayant une incidence sur les dispositifs de sécurité ne doit être effectuée que par des personnes compétentes qui se sont jointes à la formation. Les compétences acquises doivent être documentées par un certificat. La formation de ces procédures est fournie par des organismes nationaux de formation ou des fabricants accrédités pour enseigner les normes nationales de compétences pertinentes qui peuvent être établies dans la législation. Les exemples de telles procédures de travail incluent notamment :

- ouvrir le circuit de frigorigène;
- ouvrir les composants scellés;
- ouvrir les boîtiers ventilés.

4. Zone ventilée

Assurez-vous que la zone est ouverte ou bien ventilée avant d'ouvrir le système ou d'effectuer des travaux à chaud. Un certain degré de ventilation doit se poursuivre pendant la période des travaux. La ventilation doit disperser de façon sûre tout frigorigène libéré et, de préférence, l'expulser à l'extérieur dans l'atmosphère.

5. Câblage

Vérifiez que le câblage n'est pas soumis à l'usure, à la corrosion, à une pression excessive, aux vibrations, aux arêtes vives ou à tout autre effet environnemental néfaste. La vérification doit également tenir compte des effets du vieillissement ou des vibrations continues de sources telles que les compresseurs ou les ventilateurs.

6. Détection des frigorigènes inflammables

Vous ne devez en aucun cas utiliser des sources potentielles d'inflammation lors de la recherche ou de la détection de fuites de frigorigène. Vous ne devez pas utiliser une lampe haloïde (ou tout autre détecteur utilisant une flamme nue).

Les méthodes de détection des fuites suivantes sont jugées acceptables pour les systèmes de frigorigène. Des détecteurs de fuites électroniques ayant une sensibilité de 5 g (1/8 oz) par an peuvent être utilisés pour détecter les fuites de fluides frigorigènes inflammables. (L'équipement de détection doit être étalonné dans une zone exempte de frigorigène.) Assurez-vous que le détecteur ne constitue pas une source potentielle d'inflammation et qu'il convient au frigorigène utilisé. L'équipement de détection des fuites doit être réglé à un pourcentage de la LII du frigorigène et doit être étalonné pour le frigorigène en question, et le pourcentage approprié du gaz (25 % maximum) est confirmé.

Des liquides de détection de fuites peuvent également être utilisés pour détecter les fuites externes.

REMARQUE : Voici des exemples de liquides de détection de fuites :

– méthode à bulles

– méthode d'agents fluorescents

Si une fuite est soupçonnée, toutes les flammes nues doivent être retirées ou éteintes. Si une fuite de frigorigène qui nécessite un brasage est détectée, tout le frigorigène doit être récupéré du système ou isolé (au moyen de valves d'arrêt) dans une partie du système éloignée de la fuite. Reportez-vous aux instructions suivantes pour retirer le frigorigène.

7. Évacuation

Lorsque vous accédez au circuit de frigorigène pour effectuer des réparations ou pour toute autre raison, les procédures conventionnelles suivantes doivent être appliquées. Dans le cas des frigorigènes inflammables, toutefois, il importe de respecter les meilleures pratiques puisque l'inflammabilité est un facteur à considérer. La procédure suivante doit être respectée :

- retirez le frigorigène en toute sécurité conformément aux règlements locaux et nationaux;
- évacuez le circuit;
- purgez le circuit avec de l'AZOTE;
- évacuez (obligation);
- rincez ou purgez en continu avec de l'AZOTE en cas d'utilisation d'une flamme pour ouvrir le circuit;
- ouvrez le circuit.

La charge de frigorigène doit être récupérée dans des bouteilles de récupération adaptées. La charge doit être effectuée par la méthode de charge liquide. Pour les appareils contenant des frigorigènes inflammables, le système doit être purgé avec de l'azote sans oxygène pour rendre l'appareil sécuritaire pour les frigorigènes inflammables. Ce processus peut devoir être répété plusieurs fois. L'air comprimé ou l'oxygène ne doit pas être utilisé pour purger les systèmes de frigorigène. Pour les modules contenant des frigorigènes inflammables, la purge doit être effectuée en rompant le vide dans le système avec de l'azote sans oxygène et en continuant de le remplir jusqu'à ce que la pression de fonctionnement soit atteinte, puis en évacuant l'air dans l'atmosphère, et finalement en formant un vide (exigence). Ce processus doit être répété jusqu'à ce qu'aucun frigorigène ne se trouve dans le système (exigence). Lorsque la charge finale d'azote sans oxygène est utilisée, le système doit être ventilé à la pression atmosphérique pour permettre le travail. La sortie de la pompe à vide ne doit pas se trouver à proximité de sources d'inflammation potentielles, et une ventilation doit être présente.

Récupération : lors du retrait du frigorigène d'un système, qu'il s'agisse d'un entretien ou d'une mise hors service, il est recommandé par les pratiques exemplaires de retirer tous les frigorigènes en toute sécurité. Lorsque vous transférez du frigorigène dans des bouteilles, assurez-vous que seules les bouteilles de récupération de frigorigène appropriées sont utilisées. Assurez-vous que la quantité appropriée de bouteilles pour maintenir la charge totale du système est disponible. Toutes les bouteilles à utiliser sont désignées à cette fin.

8. Procédures de charge

En plus des procédures conventionnelles de charge, les exigences suivantes doivent être respectées :

Les travaux ne doivent être entrepris qu'avec des outils appropriés (si vous éprouvez des doutes, consultez le fabricant de l'outil en cas d'utilisation avec des frigorigènes inflammables).

Assurez-vous d'éviter toute contamination de différents frigorigènes lors de l'utilisation d'un équipement de charge. Les tuyaux ou conduites doivent être aussi courts que possible pour minimiser la quantité de frigorigène qu'ils contiennent.

La charge doit être effectuée par la méthode de charge liquide.

Assurez-vous que le système de frigorigène est mis à la terre avant de charger le système avec du frigorigène.

Étiquetez le système lorsque la charge est terminée (si ce n'est pas déjà le cas).

Il importe de faire très attention de ne pas trop remplir le système de réfrigération.

Avant de recharger le système, il doit être testé sous pression avec de l'azote sans oxygène (OFN). Le système doit être soumis à un essai d'étanchéité à la fin de la charge, mais avant la mise en service. Un essai d'étanchéité de suivi doit être effectué avant de quitter le site.

FCC

Cet appareil est conforme à la partie 15 des règlements de la FCC. Son fonctionnement est soumis aux deux conditions suivantes : (1) L'appareil ne doit pas provoquer d'interférences nuisibles, et (2) l'appareil doit accepter toute interférence reçue, même si l'interférence peut en compromettre le fonctionnement.

Pour appareil numérique de classe B

REMARQUE : Ce produit a été mis à l'essai et jugé conforme aux limites applicables aux appareils numériques de classe B, en vertu de la partie 15 des règlements de la FCC. Ces limites ont été fixées de manière à offrir une protection raisonnable contre les interférences nuisibles qui peuvent se produire dans une installation résidentielle. Ce produit génère, utilise et peut diffuser des radiofréquences, et, s'il n'est pas installé et utilisé conformément au manuel d'instructions, il peut causer des interférences nuisibles aux communications radio. Il n'est pas possible de garantir qu'aucune interférence préjudiciable ne se produira dans une installation donnée. Si le produit perturbe la réception des signaux radio ou de télévision, ce qui peut être décelé en éteignant et en allumant les appareils, il est recommandé à l'utilisateur de supprimer les interférences en appliquant une ou plusieurs des mesures suivantes :

- Modifier l'orientation ou l'emplacement de l'antenne de réception.
- Augmenter l'espace séparant les appareils et le récepteur.
- Brancher l'équipement à une prise sur un circuit différent de celui sur lequel le récepteur est branché.
- Obtenir l'assistance d'un fournisseur ou d'un technicien radio/TV expérimenté.

MODIFICATION : Les changements et modifications qui ne sont pas expressément approuvés par le fournisseur de cet équipement pourraient annuler l'autorisation d'utiliser cet appareil

Déclaration de conformité du fournisseur

Conformément à la partie 2, section 2,1077 de la FCC

Identificateur unique : (p. ex., Nom commercial, N° de modèle)

Partie responsable – coordonnées aux États-Unis

Nom de l'entreprise : *****

Adresse municipale : *****

Ville, État : *****

Code postal : *****

États-Unis : *****

Numéro de téléphone ou coordonnées Internet : *****

Déclaration de conformité à la FCC

Cet appareil est conforme à la partie 15 des règlements de la FCC. Son fonctionnement est soumis aux deux conditions suivantes :

- (1) L'appareil ne doit pas provoquer d'interférences nuisibles, et
- (2) l'appareil doit accepter toute interférence reçue, même si l'interférence peut en causer le fonctionnement.

TÉLÉCOMMANDE SANS FIL

Avant de commencer à utiliser votre nouveau climatiseur, assurez-vous de vous familiariser avec la télécommande.

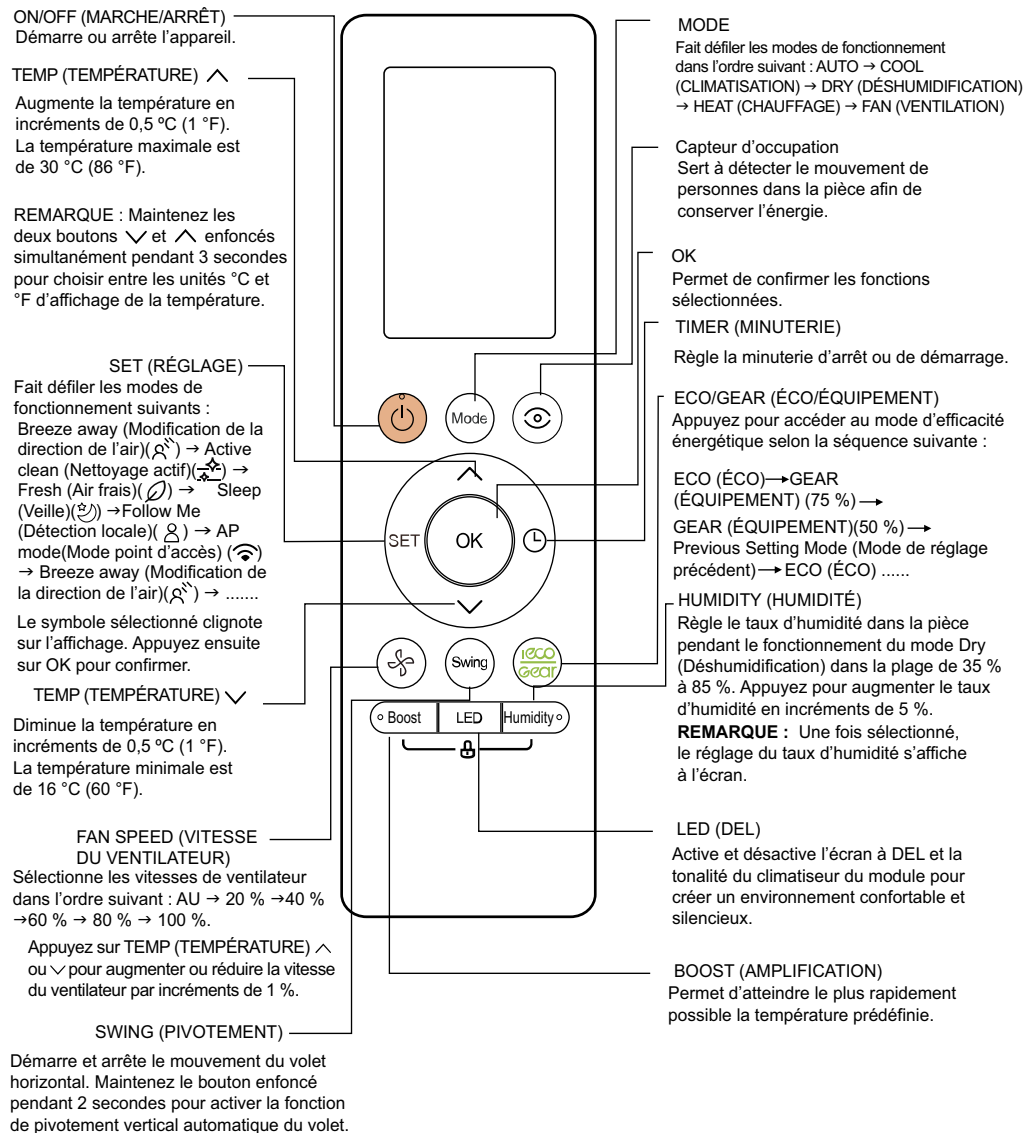

Figure 2 – Fonctions de la télécommande

INDICATEURS D'ÉCRAN ACL DE LA TÉLÉCOMMANDE SANS FIL

L'information s'affiche lorsque la télécommande entre en fonction.

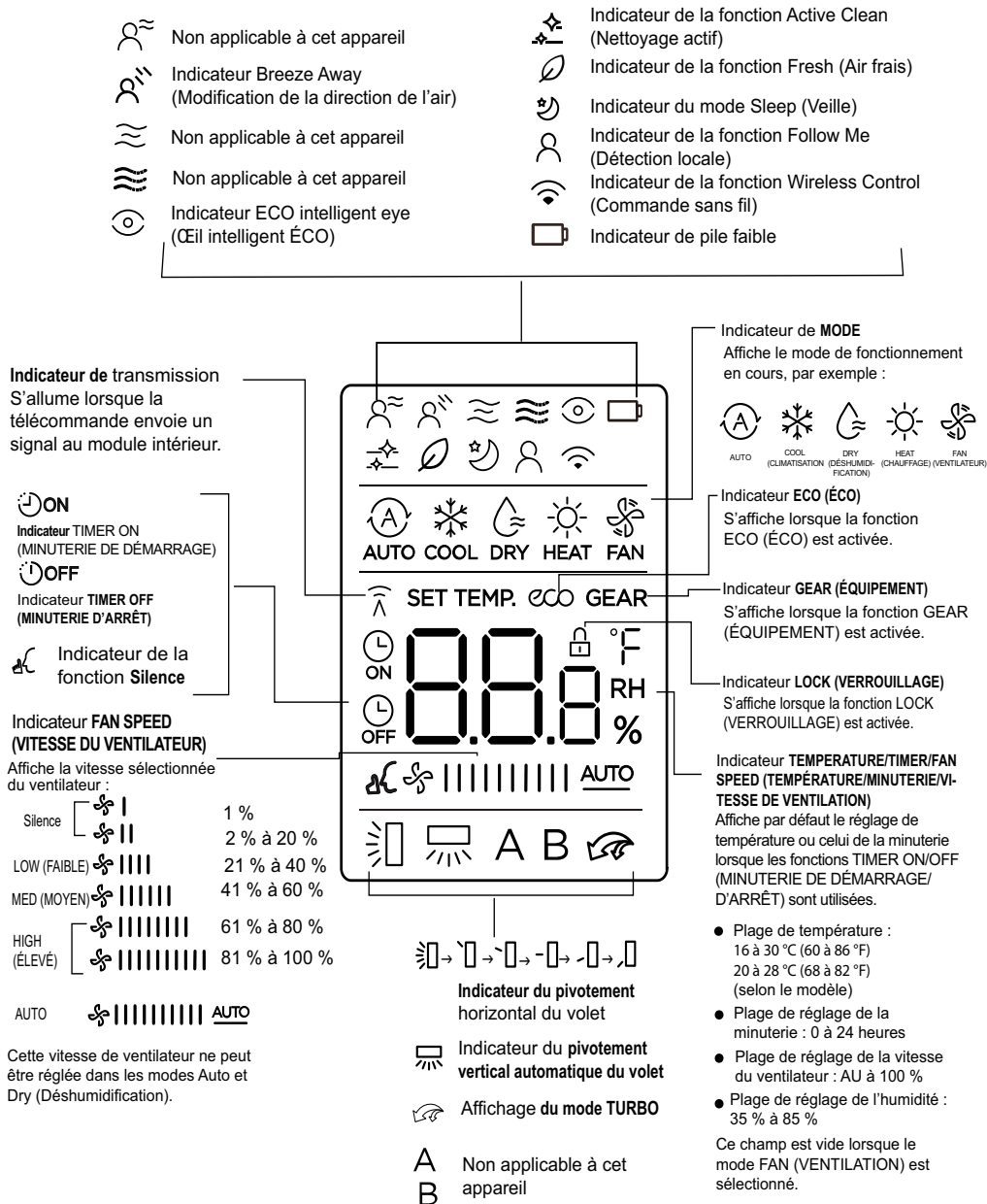

Figure 3 – Indicateurs de la télécommande sans fil

REMARQUE : Lors de l'appariement avec des condenseurs multizones, les modes Intelligent Sensor (Capteur intelligent), Humidity Control (Contrôle de l'humidité), ECO (ÉCO), Active Clean (Nettoyage actif), Gear (Équipement); Breeze Away (Modification de la direction de l'air) et Silent (Silence) ne seront pas disponibles.

TÉLÉCOMMANDE

⚠ MISE EN GARDE

RISQUE DE DOMMAGES À L'ÉQUIPEMENT
Le non-respect de cette mise en garde pourrait entraîner des dommages matériels. Manipulez la télécommande avec soin et évitez de la mouiller.

IMPORTANT: La télécommande permet de commander le module à une distance maximale de 8 m (26 pi) en l'absence d'obstruction. Lorsque vous utilisez la fonction de minuterie, conservez la télécommande à proximité du ventilo-convecteur, soit dans un rayon de 8 m (26 pi).

La télécommande peut effectuer les fonctions de base suivantes :

- **Mettre le système sous tension ou hors tension**
- **Sélectionner le mode de fonctionnement**
- **Régler la température de consigne de la pièce et la vitesse du ventilateur**
- **Régler l'orientation gauche-droite du flux d'air**

Reportez-vous à la section **TÉLÉCOMMANDE SANS FIL** à la page 6 pour obtenir une description détaillée de toutes les fonctionnalités de la télécommande.

Installation des piles

Deux piles alcalines AAA de 1,5 V (incluses) sont nécessaires pour le fonctionnement de la télécommande.

Pour installer ou remplacer les piles :

1. Faites glisser le couvercle arrière de la télécommande pour ouvrir le compartiment des piles.
2. Insérez les piles. Respectez les polarités indiquées dans le compartiment des piles.
3. Réinstallez le couvercle du compartiment des piles.

REMARQUES :

1. Lorsque vous remplacez les piles, n'utilisez pas de piles usées ou des piles d'un type différent. Cela pourrait entraîner des dysfonctionnements.
2. Si vous envisagez de ne pas utiliser la télécommande pendant plusieurs semaines, retirez les piles. Sinon, une fuite des piles risquerait d'endommager la télécommande.
3. Dans les conditions normales d'utilisation, la durée de vie moyenne des piles est d'environ 6 mois.
4. Remplacez les piles lorsque le module intérieur n'émet pas de bip ou si le témoin de transmission ne s'allume pas.

Tous les préréglages de la télécommande s'effacent lorsque vous retirez les piles (p. ex., **Follow Me (Détection locale)**). Vous devrez rétablir les préréglages après avoir inséré des piles neuves.

FONCTIONNEMENT DE BASE DE LA TÉLÉCOMMANDE

Assurez-vous que l'appareil est branché et sous tension avant d'utiliser la télécommande.

Mode COOL (CLIMATISATION)

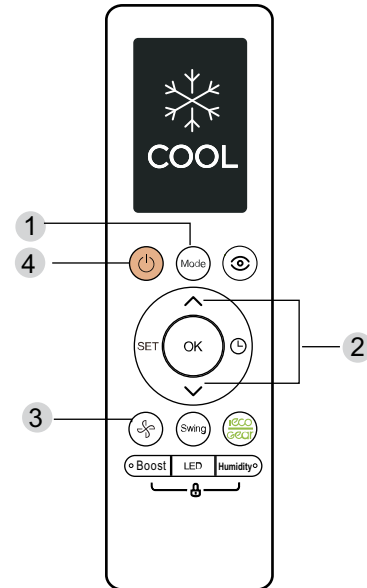

Figure 4 – Mode COOL (CLIMATISATION)

1. Appuyez sur **MODE** pour sélectionner le mode **COOL (CLIMATISATION)**.
2. Réglez la température visée au moyen des flèches **VERS LE HAUT** ou **VERS LE BAS**.
3. Appuyez sur **FAN (VENTILATEUR)** pour sélectionner la vitesse du ventilateur dans une plage AU*100 %.
4. Appuyez sur **ON/OFF (MARCHE/ARRÊT)** pour démarrer l'appareil.

Réglage de la température

La plage de températures de fonctionnement pour les appareils est de 16 à 30 °C (60 à 86 °F)/20 à 28 °C (62 à 82 °F) (selon le modèle). Vous pouvez augmenter ou abaisser la température de consigne par incréments de 0,5 °C (1 °F).

Mode HEAT (CHAUFFAGE)

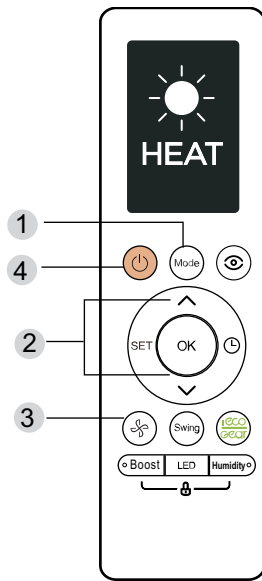

Figure 5 – Mode HEAT (CHAUFFAGE)

1. Appuyez sur **MODE** pour sélectionner le mode **HEAT (CHAUFFAGE)**.
2. Réglez la température visée au moyen des flèches **VERS LE HAUT** ou **VERS LE BAS**.
3. Appuyez sur **FAN (VENTILATION)** pour sélectionner la vitesse de ventilation dans une plage **AU** à 100 %.

REMARQUE : À mesure que la température extérieure diminue, le rendement de la fonction **HEAT (CHAUFFAGE)** de votre appareil peut être réduit. Si c'est le cas, nous recommandons d'utiliser ce climatiseur en combinaison avec d'autres appareils de chauffage.

Mode AUTO

En mode **AUTO**, l'appareil sélectionne automatiquement le mode **COOL (CLIMATISATION)**, **FAN (VENTILATEUR)** ou **HEAT (CHAUFFAGE)** selon la température de consigne.

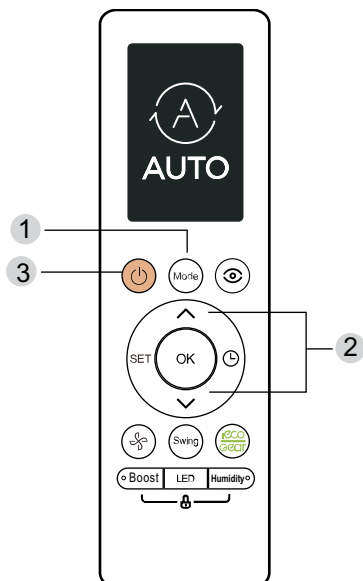

Figure 6 – Mode AUTO

1. Appuyez sur **MODE** pour sélectionner **AUTO**.
2. Réglez la température visée au moyen des flèches **VERS LE HAUT** ou **VERS LE BAS**.
3. Appuyez sur **ON/OFF (MARCHE/ARRÊT)** pour démarrer l'appareil.

REMARQUE : La vitesse du **VENTILATEUR** ne peut pas être réglée en mode **AUTO**.

Mode DRY (DÉSHUMIDIFICATION)

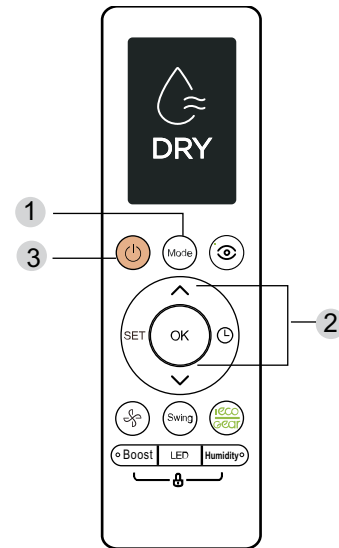

Figure 7 – Mode DRY (DÉSHUMIDIFICATION)

1. Appuyez sur **MODE** pour sélectionner le mode **DRY (DÉSHUMIDIFICATION)**.
2. Réglez la température visée au moyen des flèches **VERS LE HAUT** ou **VERS LE BAS**.
3. Appuyez sur **ON/OFF (MARCHE/ARRÊT)** pour démarrer l'appareil.

Mode FAN (VENTILATION)

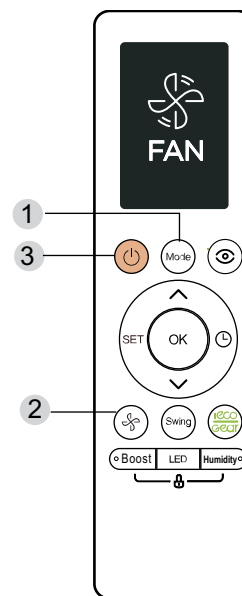

Figure 8 – Mode FAN (VENTILATION)

1. Appuyez sur **MODE**, puis sélectionnez le mode **FAN (VENTILATEUR)**.
2. Appuyez sur **FAN (VENTILATEUR)** pour sélectionner la vitesse du ventilateur dans la plage AU à 100 %.
3. Appuyez sur **ON/OFF (MARCHE/ARRÊT)** pour démarrer l'appareil.

Fonctionnement de la télécommande – Démarrage rapide

REMARQUE : Lorsque vous transmettez une commande à l'appareil en utilisant la télécommande, assurez-vous de pointer celle-ci vers le côté droit de l'appareil. L'appareil confirme la réception d'une commande en émettant un bip.

1. Mettez l'appareil sous tension en appuyant sur **ON/OFF (MARCHE/ARRÊT)**.
REMARQUE : Si vous préférez utiliser les °C plutôt que les °F (réglage par défaut), appuyez longuement sur les boutons d'augmentation⁺ et de réduction⁻ de la température de consigne pendant environ 3 secondes.
2. Sélectionnez le mode souhaité en appuyant sur **MODE**.



Figure 9 – Modes

3. Sélectionnez la température de consigne en pointant la télécommande vers l'appareil et en appuyant sur les boutons d'augmentation et de réduction de la température de consigne jusqu'à ce que la température souhaitée s'affiche à l'écran.
4. Appuyez sur **FAN (VENTILATEUR)** pour sélectionner la vitesse du ventilateur.

REMARQUE : Si l'appareil fonctionne en mode **DRY (DÉSHUMIDIFICATION)** ou **AUTO**, la vitesse du ventilateur se règle automatiquement et il est impossible de la régler.

Réglez l'orientation du flux d'air. Lorsque vous mettez l'appareil en marche, les volets de débit d'air **haut-bas** se placent en position de chauffage ou de climatisation. Vous pouvez ajuster la position horizontale du volet de flux d'air haut-bas en appuyant sur le bouton **DIRECT** ou sélectionner un mouvement de volet continu en maintenant le bouton **SWING (PIVOTEMENT)** enfoncé.

Lorsque la température extérieure est inférieure à 0 °C (32 °F), nous recommandons fortement de maintenir l'appareil sous tension pour assurer un rendement continu.

Procédez comme suit pour optimiser le rendement de l'appareil :

- Gardez les portes et les fenêtres fermées.
- Limitez votre consommation d'énergie en utilisant les fonctions **TIMER ON/OFF (MINUTERIE DE DÉMARRAGE/D'ARRÊT)**.
- Ne bloquez pas les entrées et les sorties d'air.

Inspectez et nettoyez régulièrement les filtres à air.

AFFICHAGE SUR LE MODULE INTÉRIEUR

REMARQUE : Les modèles présentent des panneaux avant et des affichages différents. Les indicateurs décrits ci-dessus ne sont pas tous disponibles pour le climatiseur que vous avez acheté. Veuillez vérifier l'affichage du module intérieur de l'appareil que vous avez acheté. Les illustrations dans ce manuel sont données à titre d'exemple uniquement. La forme réelle du module intérieur peut varier légèrement.

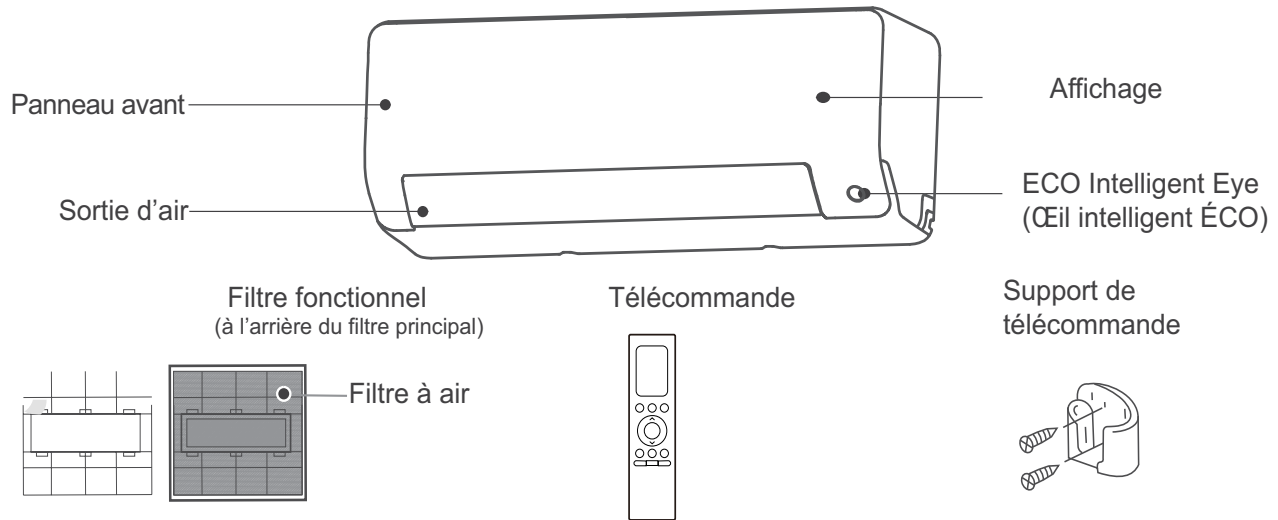

Figure 10 – Montage mural en hauteur

Code d'affichage	Signification des codes d'affichage
888	<ul style="list-style-type: none"> Affiche la température, le mode de fonctionnement et les codes d'erreur.
eco	<ul style="list-style-type: none"> Lorsque la fonction ÉCO est activée.
Wi	<ul style="list-style-type: none"> Lorsque la fonction Wireless Control (Commande sans fil) est activée (pour les appareils commandés par application).
ON (pendant 3s lorsque)	<ul style="list-style-type: none"> TIMER ON (MINUTERIE ENCLENCHÉE) activée (si l'appareil est ÉTEINT, l'indicateur ON (MARCHÉ) reste allumé lorsque TIMER ON est réglé). La fonction SWING (PIVOTEMENT), TURBO, ECO (ÉCO), BREEZE AWAY (MODIFICATION DE LA DIRECTION DE L'AIR), SILENCE ou ECO INTELLIGENT EYE (OEIL INTELLIGENT ÉCO) est activée.
OF (pendant 3s lorsque)	<ul style="list-style-type: none"> TIMER OFF (MINUTERIE D'ARRÊT) est activé. La fonction SWING (PIVOTEMENT), TURBO, ECO (ÉCO), BREEZE AWAY (MODIFICATION DE LA DIRECTION DE L'AIR), SILENCE ou ECO INTELLIGENT EYE (OEIL INTELLIGENT ÉCO) est désactivée.
CL	<ul style="list-style-type: none"> Lorsque la fonction Active Clean (Nettoyage actif) est activée.
dF	<ul style="list-style-type: none"> Lors du dégivrage.
FP	<ul style="list-style-type: none"> Lorsque le mode de chauffage est activé à 8 °C (46 °F) est activé.

A220704FR

CARACTÉRISTIQUES SUPPLÉMENTAIRES

REMARQUE : Chaque fois que le climatiseur est mis sous tension, l'appareil émet un son de bourdonnement pour indiquer que le produit a été mis sous tension normalement. S'il n'y a pas de son, il est possible que l'appareil soit défectueux. Remettez l'appareil sous tension ou vérifiez le circuit. Les fonctions réelles sont assujetties au produit que vous avez acheté. Veuillez vérifier l'affichage du module intérieur et la télécommande de votre appareil. Consultez le manuel de la télécommande pour plus de fonctionnalités.

Fonction Active Clean (Nettoyage actif)

La technologie Active Clean (Nettoyage actif) élimine la poussière qui adhère à l'échangeur thermique en gelant automatiquement la condensation puis en dégelant rapidement le givre. L'opération Active Clean (Nettoyage actif) sert à produire plus d'eau condensée pour améliorer l'effet du nettoyage; de l'air froid est soufflé. Après le nettoyage, la turbine interne continue de fonctionner avec de l'air chaud pour sécher l'évaporateur, gardant ainsi l'intérieur propre. Lorsque cette fonction est activée, l'affichage du module intérieur indique « CL ». Au bout de 20 à 45 minutes, l'appareil s'éteint automatiquement et abandonne la fonction Active Clean (Nettoyage actif).

ECO Intelligent eye (Oeil intelligent ÉCO) (uniquement pour les appareils dotés de la fonction Intelligent eye)

Le système est contrôlé de façon intelligente dans le mode **Intelligent Eye** (Oeil intelligent). Il peut détecter toute activité de personne dans une pièce. En mode Cooling/Heating (Climatisation/Chauffage), lorsque vous êtes absent pendant 30 minutes, l'appareil abaisse automatiquement la fréquence pour économiser l'énergie. Et l'appareil démarre automatiquement et reprend son fonctionnement s'il détecte de nouveau l'activité humaine.

DÉTECTION AUTOMATIQUE DES FUITES

SYSTÈME DE DÉTECTION DES FUITES installé. L'appareil doit être alimenté, sauf pour l'entretien pour l'appareil avec capteur de frigorigène, lorsque le capteur de frigorigène détecte une fuite de frigorigène, le module intérieur affiche un code d'erreur et émet un bourdonnement, le compresseur de l'appareil extérieur s'arrête immédiatement et le ventilateur intérieur démarre. La durée de vie du capteur de frigorigène est de 15 ans. Lorsque le capteur de frigorigène ne fonctionne pas correctement, le module intérieur affiche le code d'erreur FHCC. Reportez-vous au tableau des codes d'erreur dans le manuel d'entretien de l'appareil pour plus de détails. Le capteur de frigorigène ne peut pas être réparé et ne peut être remplacé que par le fabricant. Il ne doit être remplacé que par le capteur spécifié par le fabricant.

REMARQUE : L'avertisseur sonore continuera de se faire entendre pendant 5 minutes avant de s'arrêter. Vous pouvez également appuyer sur n'importe quel bouton de la télécommande pour arrêter l'avertisseur sonore.

Redémarrage automatique

En cas de coupure de l'alimentation, l'appareil redémarre automatiquement avec les réglages précédents une fois l'alimentation rétablie.

Mémoire d'angle du volet

Lors de la mise en marche de l'appareil, le volet reprend automatiquement le dernier angle sélectionné.

Fonction Breeze Away (Modification de la direction de l'air)

Cette fonction évite que l'air soit soufflé directement sur les occupants.

Sleep (Veille)

Utilisez la **VEILLE** pour réduire la consommation d'énergie pendant que vous dormez. Appuyez sur **SLEEP (VEILLE)** de la télécommande en mode **COOL (CLIMATISATION)**, l'appareil augmente la température de 1 °C (2 °F) au bout d'une heure, et l'augmente encore de 1 °C (2 °F) au bout d'une autre heure. En mode **HEAT (CHAUFFAGE)**, l'appareil diminue la température de 1 °C (2 °F) après 1 heure et diminue de 1 °C (2 °F) supplémentaire(s) après une autre heure. La **VEILLE** s'arrête après 8 heures et le système continue de fonctionner avec la situation finale.

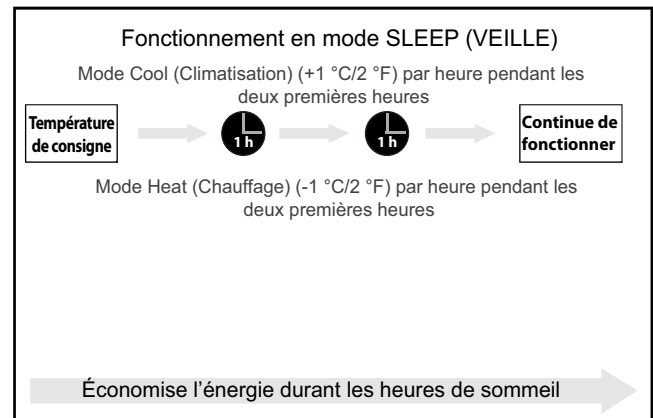

Figure 11 – Fonctionnement en mode SLEEP (VEILLE)

Wireless Control (Commande sans fil) (pour les appareils commandés par application)

La commande sans fil vous permet de contrôler le climatiseur à l'aide d'un téléphone cellulaire et d'une connexion sans fil. Pour l'accès aux dispositifs USB, le remplacement et la maintenance doivent être effectués par du personnel professionnel.

Fonction de fonctionnement du ventilateur en sens inverse de l'appareil extérieur

Cette fonction aide à garder le serpentin extérieur propre et peut prolonger la durée entre les intervalles d'entretien réguliers, selon les conditions locales. Lorsque l'appareil est mis hors tension, un délai de 10 secondes se produit, puis le ventilateur extérieur fonctionne en rotation inverse pendant 70 secondes pour évacuer la poussière et les débris accumulés.

RÉGLAGE DU DÉBIT D'AIR

REMARQUE : Réglage de l'angle vertical du débit d'air (télécommande). Lorsque l'appareil est en marche, utilisez le **PIVOTEMENT** pour régler la direction (angle vertical/horizontal) du débit d'air. Reportez-vous au manuel de la télécommande pour obtenir plus de détails.

REMARQUE : Ne réglez pas le volet à un angle trop vertical pendant de longues périodes. Lorsque vous utilisez le mode **COOL (CLIMATISATION)** ou **DRY (DÉSHUMIDIFICATION)**, l'eau pourrait se condenser sur le volet et tomber sur votre sol ou votre mobilier.

REMARQUE : Le fait de régler le volet à un angle trop petit lors de l'utilisation du mode **COOL (CLIMATISATION)** ou **HEAT (CHAUFFAGE)** peut réduire le rendement du climatiseur en raison d'un débit d'air restreint.

REMARQUE : Conformément aux normes relatives, réglez le volet de flux d'air vertical à son angle maximal lors de l'essai de capacité de chauffage.

REMARQUE : N'ajustez pas le volet à la main. Vous pouvez éteindre l'appareil et le débrancher pendant quelques secondes, puis le redémarrer. L'unité réinitialise le volet.



Figure 12 – Positions du volet



MISE EN GARDE

NE METTEZ PAS les doigts près de la soufflante ou à l'intérieur de cette dernière, ou du côté aspiration de l'appareil. Le ventilateur à haute vitesse à l'intérieur de l'appareil pourrait causer des blessures.

Fonctionnement manuel (sans télécommande)



MISE EN GARDE

Le bouton de mode Manual Control (Commande manuelle) est **uniquement** destiné aux essais et au mode de fonctionnement d'urgence du système. Veuillez **ne pas** utiliser cette fonction à moins d'avoir égaré la télécommande et que ce soit absolument nécessaire. Pour rétablir le fonctionnement normal du système, utilisez la télécommande pour activer l'appareil. L'appareil doit être éteint avant le fonctionnement manuel.

Pour faire fonctionner l'appareil en mode manuel

1. Ouvrez le panneau avant du module intérieur.
2. Localisez le bouton **MANUAL CONTROL (COMMANDE MANUELLE)** situé sur le côté droit de l'appareil.
3. Appuyez sur **MANUAL CONTROL (COMMANDE MANUELLE)** pour activer le mode **FORCED AUTO (AUTO FORCÉ)**.
4. Appuyez de nouveau sur **MANUAL CONTROL (COMMANDE MANUELLE)** pour activer le mode **FORCED COOLING (REFROIDISSEMENT FORCÉ)**.
5. Appuyez une troisième fois sur **MANUAL CONTROL (COMMANDE MANUELLE)** pour éteindre l'appareil.
6. Fermez le panneau avant.

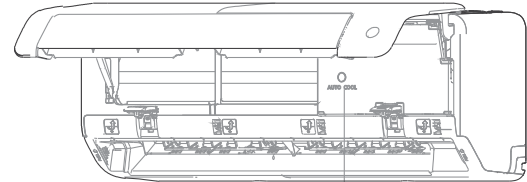

Bouton Manual Control
(Commande manuelle)

Figure 13 – Commande manuelle

ENTRETIEN ET MAINTENANCE



MISE EN GARDE

Un climatiseur encrassé nuit à la fois au rendement de refroidissement de l'appareil et à votre santé. Veillez à nettoyer le filtre une fois toutes les deux semaines.

Toujours éteindre votre système de climatisation et débrancher son bloc d'alimentation avant de le nettoyer ou de l'entretenir.

Ne touchez pas l'élément d'assainissement de l'air (plasma) pendant au moins 10 minutes après la mise hors tension de l'appareil.

Utilisez seulement un chiffon doux et sec pour essuyer l'appareil. Si l'appareil est particulièrement sale, essuyez-le avec un chiffon imbibé d'eau tiède.

N'utilisez pas de produits chimiques ni de lingettes imprégnées de produits chimiques pour nettoyer l'appareil.

N'utilisez pas de benzène, de diluant pour peinture, de poudre à récurer ni d'autres solvants pour nettoyer l'appareil. Ces produits peuvent fissurer ou déformer le revêtement en plastique.

N'utilisez pas d'eau à plus de 40 °C (104 °F) pour nettoyer le panneau avant. Cela peut causer une déformation ou une décoloration du panneau.

Nettoyage du filtre à air du module intérieur

1. Le filtre à air est situé sur la partie supérieure du climatiseur. Tenez les deux côtés du filtre supérieur à l'endroit indiqué par **PULL (TIRER)**, puis tirez-le vers le haut.

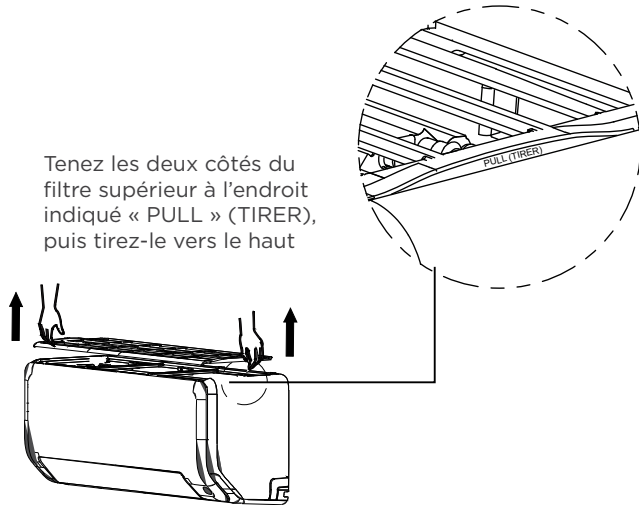

Figure 14 – Pull (Tirer)

2. Si le filtre principal comporte un petit élément d'assainissement de l'air, dégrafez-le du filtre. Nettoyez l'élément d'assainissement de l'air avec un aspirateur à main.

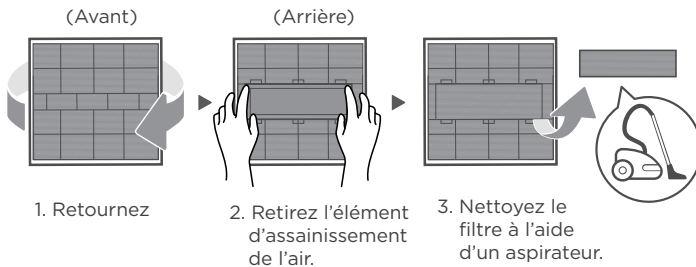
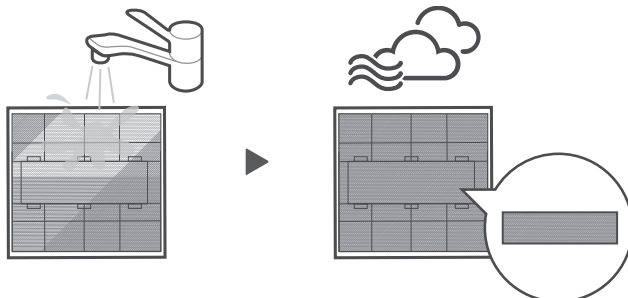

Figure 15 – Nettoyer le filtre

3. Nettoyez le filtre principal à l'eau savonneuse. Utilisez un détergent doux. Rincez ensuite le filtre à l'eau fraîche et secouez-le pour éliminer le plus d'eau possible. Faites sécher le filtre dans un endroit frais et sec, à l'abri des rayons directs du soleil.



N'oubliez pas de le réinstaller

Figure 16 – Nettoyer le filtre à air et le remplacer

4. Une fois sec, agrafez l'élément d'assainissement de l'air au filtre principal et glissez l'ensemble dans le module intérieur.



Figure 17 – Fixer de nouveau le filtre



MISE EN GARDE

Avant de changer le filtre ou de le nettoyer, éteignez l'appareil et débranchez son bloc d'alimentation.

Lors du retrait du filtre, ne pas toucher les pièces métalliques dans l'appareil. Les arêtes métalliques peuvent causer des blessures.

N'utilisez pas d'eau pour nettoyer l'intérieur du module intérieur. Cela peut abîmer l'isolation et provoquer une électrocution.

N'exposez pas le filtre aux rayons directs du soleil pour le sécher. Le filtre pourrait rétrécir au séchage.

Toute maintenance ou tout nettoyage de l'appareil extérieur doit être effectué par un distributeur agréé ou un technicien de service titulaire d'une licence.

Toute réparation d'un module doit être effectuée par un distributeur agréé ou un technicien de service titulaire d'une licence.

Entretien – Après une longue période de non-utilisation

Si vous envisagez de ne pas utiliser le climatiseur pendant une longue période, procédez comme suit :

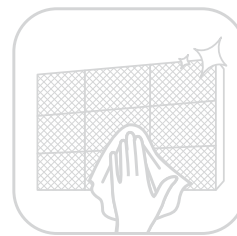

Nettoyez tous les filtres.



Activez la fonction FAN (VENTILATION) jusqu'à ce que l'appareil s'assèche complètement.



Éteignez l'appareil et coupez son alimentation.

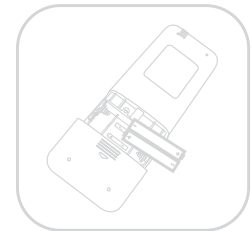

Retirez les piles de la télécommande.

Figure 18 – Longue période de non-utilisation

Maintenance – Utilisation avant la saison

Après un arrêt prolongé ou avant les périodes d'utilisation fréquente, procédez comme suit :



Vérifiez si des câbles sont endommagés



Nettoyez tous les filtres.



Vérifiez s'il y a des fuites.



Vérifiez que rien ne bloque les entrées et les sorties d'air

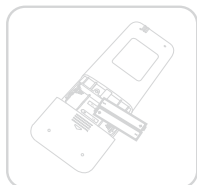

Remplacez les piles.

Figure 19 – Utilisation avant la saison

DÉPANNAGE



AVERTISSEMENT

PRÉCAUTIONS DE SÉCURITÉ

Si l'une des situations suivantes se produit, éteignez immédiatement l'appareil :

Le câble d'alimentation est endommagé ou anormalement chaud.

Vous sentez une odeur de brûlé.

L'appareil émet des bruits sourds ou anormaux.

Un fusible d'alimentation saute ou le disjoncteur se déclenche fréquemment.

De l'eau ou tout autre objet tombe dans ou hors de l'appareil.

N'ESSAYEZ PAS de régler ces problèmes vous-même.

Communiquez immédiatement avec un technicien de service agréé!

Les problèmes figurant dans le tableau 1 ne sont pas considérés comme des défaillances et, dans la plupart des cas, ne requièrent pas de réparation.

Tableau 1 – Problèmes courants

Problème	Causes possibles
L'appareil ne démarre pas lorsque l'utilisateur appuie sur ON/OFF (MARCHE/ARRÊT)	L'appareil utilise un circuit de protection de 3 minutes qui évite sa surcharge. L'appareil ne peut pas être redémarré dans les trois minutes qui suivent son arrêt.
L'appareil quitte le mode COOL/HEAT (CLIMATISATION/CHAUFFAGE) pour passer au mode FAN (VENTILATION) .	L'appareil peut changer de mode pour éviter la formation de givre sur le serpentin. Lorsque la température augmente, l'appareil reprend le mode de fonctionnement préalablement sélectionné. La température de consigne est atteinte et le compresseur de l'appareil s'arrête. L'appareil reprend son fonctionnement selon la demande de réglage de température.
Le module intérieur dégage une brume blanche.	Dans les régions humides, l'écart important de température entre l'air de la pièce et l'air conditionné peut causer la formation d'une brume blanche.
L'appareil extérieur et le module intérieur dégagent tous deux une brume blanche.	Lorsque l'appareil redémarre en mode HEAT (CHAUFFAGE) après un cycle de dégivrage, il peut dégager une brume blanche causée par l'humidité générée durant le processus de dégivrage.
Le module intérieur est bruyant.	Un bruit d'air peut survenir lorsque la position du volet est réinitialisée.
	Un bruit de grincement peut survenir après avoir sélectionné le mode HEAT (CHAUFFAGE) en raison de l'expansion et de la contraction des pièces en plastique du module.
L'appareil extérieur et le module intérieur sont tous deux bruyants.	Faible bruit de sifflement entendu pendant le fonctionnement de l'appareil : ce bruit normal est causé par la circulation du frigorigène dans l'appareil extérieur et le module intérieur.
	Faible bruit de sifflement entendu au démarrage du système, juste après son arrêt ou durant le dégivrage. Ce bruit normal est causé par la circulation du frigorigène qui est interrompue ou qui change de direction.
	Bruit de grincement : bruit normal causé par l'expansion et la contraction des pièces en plastique ou en métal en raison du changement de température.
L'appareil extérieur est bruyant.	L'appareil produit différents bruits selon le mode de fonctionnement utilisé.
De la poussière s'échappe du module intérieur ou de l'appareil extérieur.	L'appareil/le module peut accumuler de la poussière après des périodes de non-utilisation prolongées. L'appareil/le module peut dégager de la poussière lorsqu'il est mis en fonctionnement. Ce problème peut être évité en plaçant une housse de protection sur l'appareil durant les longues périodes de non-utilisation.
L'appareil dégage une mauvaise odeur.	Il est possible que l'appareil absorbe des odeurs de l'environnement pouvant provenir des meubles, de la cuisson ou de la fumée de cigarette, lesquelles se répandent dans l'air durant le fonctionnement.
	Les filtres de l'appareil présentent des moisissures et doivent être nettoyés.
Le ventilateur de l'appareil extérieur ne fonctionne pas.	Durant le fonctionnement de l'appareil, la vitesse du ventilateur est réglée pour optimiser le confort.
Le fonctionnement de l'appareil est irrégulier, imprévisible ou il ne répond pas aux commandes.	Le signal peut être brouillé par des tours de téléphonie cellulaire ou des amplificateurs de signaux. En pareil cas, procédez comme suit : • Débranchez puis rebranchez l'alimentation. • Appuyez sur ON/OFF (MARCHE/ARRÊT) de la télécommande pour rétablir le fonctionnement de l'appareil.

REMARQUE : Si le problème persiste, contactez un revendeur local ou le centre de service à la clientèle le plus près. Donnez une description détaillée de l'anomalie ainsi que le numéro de modèle de l'appareil.

DÉPANNAGE (SUITE)

Si des problèmes surviennent, veuillez consulter les problèmes courants dans le tableau 2 avant de faire appel à une entreprise d'entretien.

Tableau 2 – Conseils de dépannage

Problème	Causes possibles	Solution
Climatisation peu efficace	Le réglage de température peut être supérieur à la température ambiante de la pièce.	Abaissez le réglage de la température.
	L'échangeur thermique de l'appareil extérieur ou du module intérieur est encrassé.	Nettoyez l'échangeur thermique concerné.
	Le filtre à air est encrassé.	Retirez le filtre et nettoyez-le selon les instructions.
	L'entrée ou la sortie d'air de l'appareil extérieur ou du module intérieur est bloquée.	Mettez l'appareil hors tension, retirez l'obstruction, puis redémarrez l'appareil.
	Les portes et les fenêtres sont ouvertes.	Vérifiez que toutes les portes et fenêtres sont fermées pendant le fonctionnement de l'appareil.
	La lumière du soleil génère une chaleur excessive.	Fermez les fenêtres et les rideaux durant les périodes de grandes chaleurs ou de soleil vif.
	La pièce comporte trop de sources de chaleur (personnes, ordinateurs, appareils électroniques, etc.).	Réduisez le nombre de sources de chaleur.
	Faible quantité de frigorigène en raison d'une fuite ou d'une utilisation à long terme.	Vérifiez s'il y a des fuites, appliquez à nouveau du produit d'étanchéité au besoin et faites l'appoint de frigorigène.
	La fonction SILENCE est activée (fonction en option).	La fonction SILENCE peut réduire le rendement du produit en réduisant la fréquence de fonctionnement. Désactivez la fonction SILENCE .
L'appareil ne fonctionne pas	Panne d'alimentation.	Attendez que le courant revienne.
	L'alimentation est coupée.	Rétablissez l'alimentation.
	Le fusible est brûlé.	Remplacez le fusible.
	La fonction de protection de 3 minutes de l'appareil a été activée.	Patiencez 3 minutes après le redémarrage de l'appareil.
	La minuterie est activée.	Arrêtez la minuterie.
Le module démarre et s'arrête fréquemment	Il y a trop ou trop peu de frigorigène dans le système.	Vérifiez s'il y a des fuites et faites l'appoint de frigorigène.
	Un gaz incompressible ou de l'humidité est entré dans le système.	Évacuez, puis rechargez le système en frigorigène.
	Un circuit du système est bouché.	Déterminez quel est le circuit bloqué et remplacez la pièce défectueuse.
	Le compresseur est défectueux.	Remplacez le compresseur.
	La tension est trop élevée ou trop faible.	Installez un manostat pour réguler la tension.
Chauffage peu efficace	La température extérieure est extrêmement basse.	Utilisez un appareil de chauffage auxiliaire.
	De l'air froid pénètre par les portes et les fenêtres.	Assurez-vous que toutes les portes et fenêtres sont fermées pendant l'utilisation.
	Faible quantité de frigorigène en raison d'une fuite ou d'une utilisation à long terme.	Vérifiez s'il y a des fuites, appliquez à nouveau du produit d'étanchéité au besoin et faites l'appoint de frigorigène.
Un code d'erreur commençant par les lettres suivantes s'affiche dans la fenêtre d'affichage du module intérieur : • E(x), P(x), F(x) • EH(xx), EL(xx), EC(xx) • PH(xx), PL(xx), PC(xx)	L'appareil peut cesser de fonctionner ou continuer de fonctionner de façon sécuritaire. Si les témoins continuent de clignoter ou si des codes d'erreur apparaissent, attendez 10 minutes. Le problème pourrait disparaître de lui-même. Sinon, débranchez l'appareil, puis rebranchez-le. Allumez l'appareil. Si le problème persiste, débranchez l'appareil et communiquez avec le centre de service à la clientèle le plus près.	

REMARQUE : Si le problème persiste après avoir effectué les vérifications et les diagnostics indiqués ci-dessus, éteignez immédiatement l'appareil et communiquez avec un centre de service agréé.

CODES D'ERREUR

Tableau 3 – Codes d'erreur

Affichage	Indications de dysfonctionnement et de protection
EC07	Vitesse du ventilateur de l'appareil extérieur hors contrôle
EC51	Erreur de paramètre EEPROM de l'appareil extérieur
EC52	Erreur du capteur de température du serpentin de l'appareil extérieur (T3)
EC53	Erreur du capteur de température ambiante de l'appareil extérieur (T4)
EC54	COMP. Erreur du capteur de température de décharge (TP)
EC56	Erreur du capteur de température du serpentin de l'appareil intérieur (T2B)
ECC1	Un autre capteur de fluide frigorigène de l'appareil intérieur détecte une fuite (multizone)*
EH00	Dysfonctionnement EEPROM de l'appareil intérieur
EH03	Vitesse du ventilateur de l'appareil intérieur hors contrôle
EH0A	Erreur de paramètre EEPROM de l'appareil intérieur
EH0E	Dysfonctionnement de l'alarme de niveau d'eau
EH12	Dysfonctionnement de l'appareil principal ou des appareils secondaires
EH3A	Protection contre la tension trop basse du bus c.c. du ventilateur externe
EH3b	Erreur de tension trop élevée du bus c.c. du ventilateur externe
EH60	Erreur de température ambiante de l'appareil intérieur (T1)
EH61	Erreur du capteur de température du serpentin de l'appareil intérieur T2
EH6a	Erreur de communication entre l'appareil intérieur et le module de ventilateur externe
EHc1	Le capteur de frigorigène détecte une fuite
EHc2	Le capteur de frigorigène est hors plage et une fuite est détectée
EHc3	Le capteur de frigorigène est hors plage*
EL01	Erreur de communication de l'appareil intérieur et de l'appareil extérieur
EL0C	Le système manque de frigorigène
EL11	Erreur de communication entre l'appareil principal et les appareils secondaires
FH07	Erreur de communication du panneau de levage de l'appareil intérieur/Erreur d'ouverture et de fermeture de l'appareil intérieur
FHCC	Erreur du capteur de frigorigène*
PC00	Protection du module IPM de l'appareil extérieur
PC01	Protection contre la tension de l'appareil extérieur
PC02	Compresseur à (ou protection du module IPM)
PC03	Protection contre la pression (basse ou haute pression)
PC04	Erreur d'entraînement du compresseur de l'inverseur
PC0L	Protection contre la température ambiante basse
REMARQUE : Le tube numérique affichera FC en mode REFROIDISSEMENT FORCÉ. FC n'est PAS un code d'erreur. *Applicable aux unités avec capteurs de réfrigérant uniquement.	

Tableau 4 – Codes d'erreur de détection des fuites de frigorigène

EHc1	Le capteur de frigorigène détecte une fuite
EHc2	Le capteur de frigorigène est hors plage et une fuite est détectée

Si l'un des codes du tableau 4 s'affiche, communiquez avec un technicien dès que possible. Ne paniquez pas... Le module passera en mode TURBO jusqu'à ce que le code d'erreur soit effacé. Un « bip » provenant du module intérieur se fait entendre, ce qui est normal dans ce cas.